

玄関用エントランスパネル

取付・取扱説明書

- ◎（ご購入者様へ）弊社製品をお買い上げいただきありがとうございました。ご使用前に必ず本書をお読みいただき、お読みになられた後は、いつでも見られる場所に保管してください。弊社は、製品の品質・性能の向上に努めていますが、使用される状況や環境により誤動作や故障を発生する可能性があります。弊社製品をご使用いただく場合は、誤動作や故障により、生命・安全・財産が侵害されることのないようご購入者様の責任において、正しく取付け・取扱いいただきますようお願いいたします。
- ◎（施工業者様へ）取付前に、必ず本書をお読みいただき、施工完了後は必ずお施主様にお渡しください。

！お取扱いに関する警告

- ◎施工は施工説明書に従い、確実に行ってください（施工に不備があると事故やケガの原因となります）。
- ◎照明の上部には必ず100mm以上の空間を取ってください（密着させると過熱して危険です）。
- ◎照明の上に物を乗せたり、布などをかぶせないでください（加熱し火災の原因となります）。
- ◎仕様変更・改造は絶対にしないでください（ケガの発生や事故のおそれがあります）。
- ◎照明およびインターホン子機を交換される際は、必ず販売代理店までお問い合わせください。
- 製品の細部までお手入れされる場合は、必ずゴム手袋などで手を保護してください（板金製のため手を切るおそれがあります）。
- 新聞受けにぶら下がったり、足を掛けないでください（ケガをするおそれがあります）。
- 照明のお手入れの際は、必ず電源を切り、LEDが冷えてから行ってください（やけどのおそれがあります）。
- 新聞を取り出すときは指を挟まないように注意してください（指詰めのおそれがあります）。

！施工上のご注意

- ◎雨が降る場所への設置は避けてください。
- ◎LEDは指定のもの以外は使用しないで下さい。
- ◎照明およびインターホン子機の配線工事は電気工事士有資格者がおこなってください。
- ◎照明の配線工事には必ず第三種接地工事を行い、電源供給には漏電ブレーカーを介してください。

！使用上のご注意

- ◎新聞などは、すみやかに取り出してください。新聞などを溜めてつめこみすぎると新聞などが破れたり、本体の変形の原因になります。
- ◎器具各部に直接、水、お湯、かび取り剤などをかけないでください。ショート・感電のおそれがあります。
- ◎本製品にはぶらさがらないでください。また傘などをかけないでください。
- ※本製品にぶらさがったりすると、変形したり、破損することがあり、思わぬケガをすることがあります。特に子供の遊びにご注意ください。

お手入れの方法

- 製品の表面は定期的（月1～2程度）に水を含んだ柔らかい布で拭いてください。
- アルコール、シンナー等の有機溶剤や酸性、アルカリ性、クレンザー等の使用は変色、材質劣化の原因となりますので、避けてください。
- 金属たわしやナイロンたわし等は、傷がつくので使わないでください。

製品保証について

当社は、当社が供給する製品に対して、下記に記載の保証期間、保証内容の範囲において無料修理をお約束いたします。保証期間中に故障・損傷などの不具合（以下「不具合」と称す）が発生した場合には、当社営業担当までご連絡ください。

- ◎対象商品
当社が供給させていただく製品・部品
- ◎保証期間
指定場所納入後、2年間
- ◎保証内容
取扱説明書、本体ラベルまたはその他の注意書きに基づく適正なご使用状態で、保証期間内に不具合が発生した場合には、下記に示す免責事項を除き無料修理・交換をいたします。
- ◎免責事項
保証期間であっても、次のような場合は有料修理・交換となります。
1)本来の使用目的以外の用途で使用された場合の不具合または、使用目的とことなる使用方法による場合の不具合
2)当社の手配によらない第三者（お客様自身を含む）の分解・組立・取付・修理・改造（必要部品の取外し、他社部品の取り付けを含む）に起因する不具合
3)当社の手配によらない第三者（お客様自身を含む）の加工上、組立上、施工上、管理上、取扱い上、使用方法上、メンテナンス上等の不備に起因する不具合
4)建築躯体の変形など製品以外に起因する製品・部品の不具合
5)商品以外の部品に起因する商品の不具合
6)製品又は部品の経年変化（使用に伴う摩耗、消耗など）や経年劣化（樹脂部品の変質、変色など）又はこれらに伴うさび、カビなどその他類似の不具合
7)本体への異物（例えば、針金、マッチ棒など）挿入、注油、昆虫の侵入、ほこりに起因する不具合
8)製品周辺の自然環境、住環境などが悪い地域や場所での腐食又はその他の不具合（例えば、海岸地域での塩害による腐食、大気中の砂塵・煤煙・各種金属粉・亜硫酸ガス・アンモニア・車の排気ガスなどが付着しておきる腐食、異常な高温・低温・多湿による不具合など）
9)天災その他不可抗力（例えば、暴風・豪雨・洪水・高潮・地震・地盤沈下・落雷・火災など）に起因する不具合

保証期間経過後の修理、交換（作業費を含む）などは有料といたします。
本書によって、お客様の法律上の権利を制限するものではありませんので保証期間経過後の不具合については当社営業担当にお問い合わせください。

玄関用エントランスパネル

取付上の警告

- ◎ビス等の締め忘れがないよう、確実に取り付けてください。
- ◎本品の取付は、下穴を開け、壁内の鉄板に確実に固定してください。
- ◎本製品に化学薬品（シンナーや酸性／アルカリ性などの薬品）をかけないでください。塗装のはがれや錆発生、変色などの原因となります。
- ◎照明ならびにインターホン子機の配線工事は、電気工事事有資格者が行い、電源供給には漏電ブレーカーを介してください。
- ※誤った配線工事は漏電・感電・火災の恐れがあります。
- ◎消防第220号通知を受けた共同住宅には、自動火災報知設備の機能を持つSD対応戸外表示機が必要となります。
- ◎接地（アース）工事は必ず行ってください。故障や漏電の際、感電することがあります。
- ◎雨がかりする場所には設置しないでください。雨がかかるとショートや漏電の恐れがあります。

施工上のご注意

- ◎交流100ボルト以外で使用しないでください。火災・漏電の原因となります。
- ◎施工に際しては、工具などで傷をつけないようご注意ください。
- ◎施工時に付着したモルタル、シーリング材等はすぐに拭き取ってください。
- ◎工事終了後から入居までの間は、製品へのキズを防ぐため養生保護をしてください。
- ◎取付後、本取付説明書は必ずお客様にお渡しください。

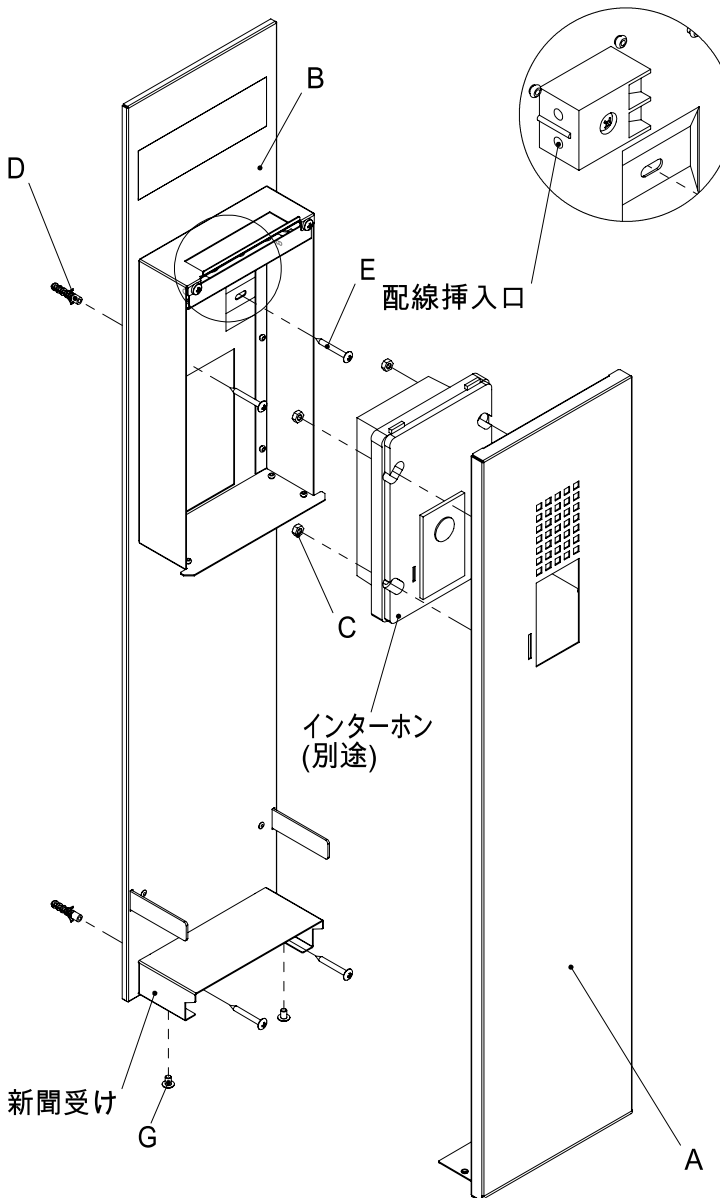

梱包内容／部品名称

A: フロントパネル	1個
B: パネル本体	1個
C: インターホン取付ナット	4個
D: パネル本体取付ネジ (フィッシャープラグS-5)	4本
E: 壁面取付ネジ (3.5×30 トラスタッピン1種)	4本
F: フロントパネル取付ネジ (M4×8)	2本

【フロントパネル取付方法】

- ①フロントパネル上部をパネル本体上部に引っ掛けます

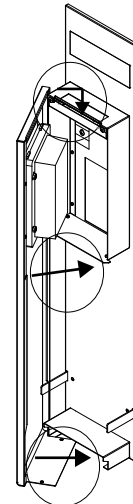

- ②パネル本体中央部のツメを入れます

- ③フロントパネル下部をパネル本体の新聞受けに押し込みます

取付方法

- 1: 取付壁面にDの下穴を開け、Dを壁に取り付けます。
※Dの埋め込みは、ドリル径φ5、深さ35mmで壁面に加工してください。
- 2: Eで、Bを取り付けます。
- 3: インターホン(別途)を、Cを使ってAに取り付けます。
- 4: AをBに取り付けてください(フロントパネル取付方法をご参照ください)。
- 5: Gで、AをBに固定してください。

玄関用エントランスパネル



製品仕様・各部名称

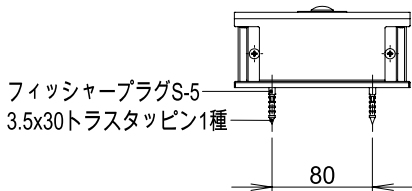
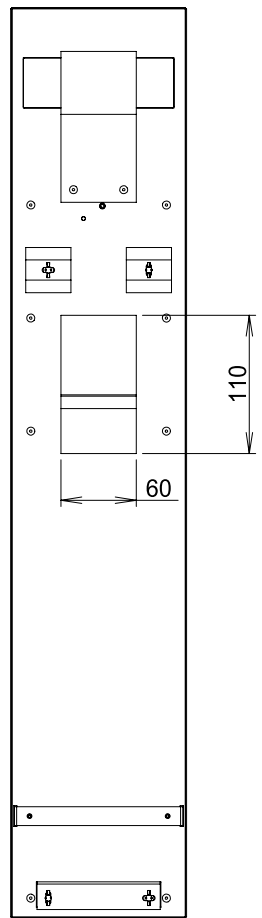
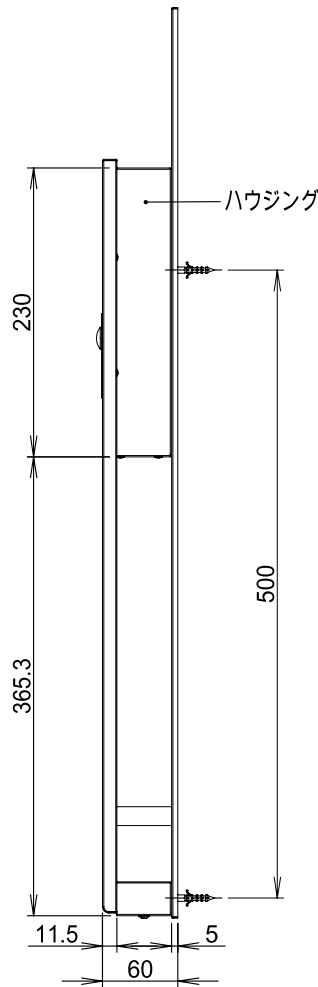
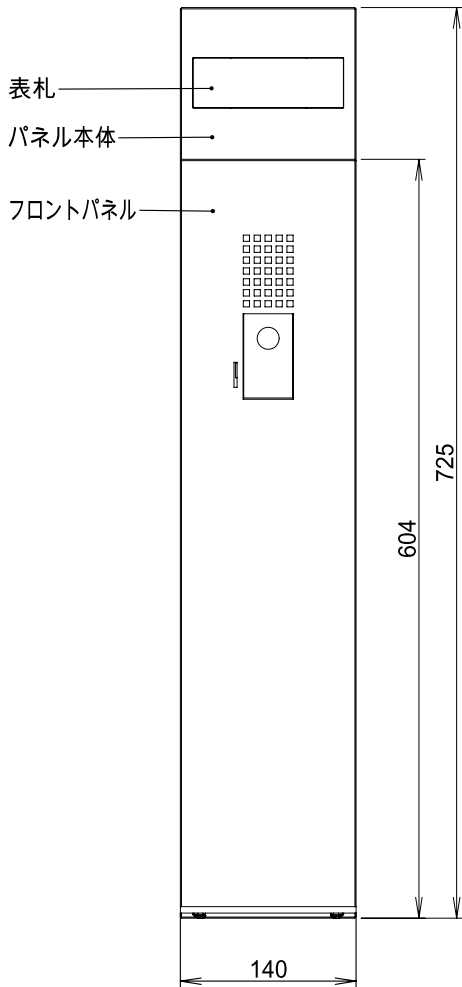
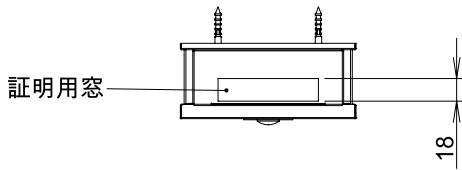

各部名称		素材詳細
パネル本体	本体/ハウジング	ステンレス(SUS304 ヘアライン仕上げ)t0.8
	照明板	アクリル t2.0
フロントパネル	本体	ステンレス(SUS304 ヘアライン仕上げ)t0.8
	ネット	サランネット貼付け(ポリ塩化ビニリデン)
新聞受け	本体	ステンレス(SUS304 ヘアライン仕上げ)t0.8
	側板	ステンレス(SUS304)t1.5

※取付後、内外装工事を行う場合は製品に養生を施してください。
 (工事によるチリやホコリなどの汚れを製品に付着したままにすると、「もらいさび」を起こす場合があります)
 ※清浄液が付着しないようご注意ください。
 (特にタイルなどの洗浄液がかかると「さび」が発生しますので、特にご注意ください)
 ※製品をご使用になる前に、本書を必ずお渡しください。